



Réchaud à gaz portatif 1 feu 1-burner portable gas stove

Manuel d'utilisation / Instruction manual

(Type d'appareil : appareil à pression directe butane)

MODELE : 016467 / JY-500A



IMPORTANT : Veuillez lire attentivement ces instructions. Familiarisez-vous avec l'appareil avant de mettre la cartouche de gaz. Conservez ce mode d'emploi afin de pouvoir vous y référer par la suite. Utilisation uniquement en extérieur.

IMPORTANT : Read these instructions for use carefully. Familiarize yourself with the appliance before connecting it to the gas cartridge. Keep these instructions for future reference. Only for outdoor use.



Instruction manual

1- PARTS AND THEIR FUNCTIONS

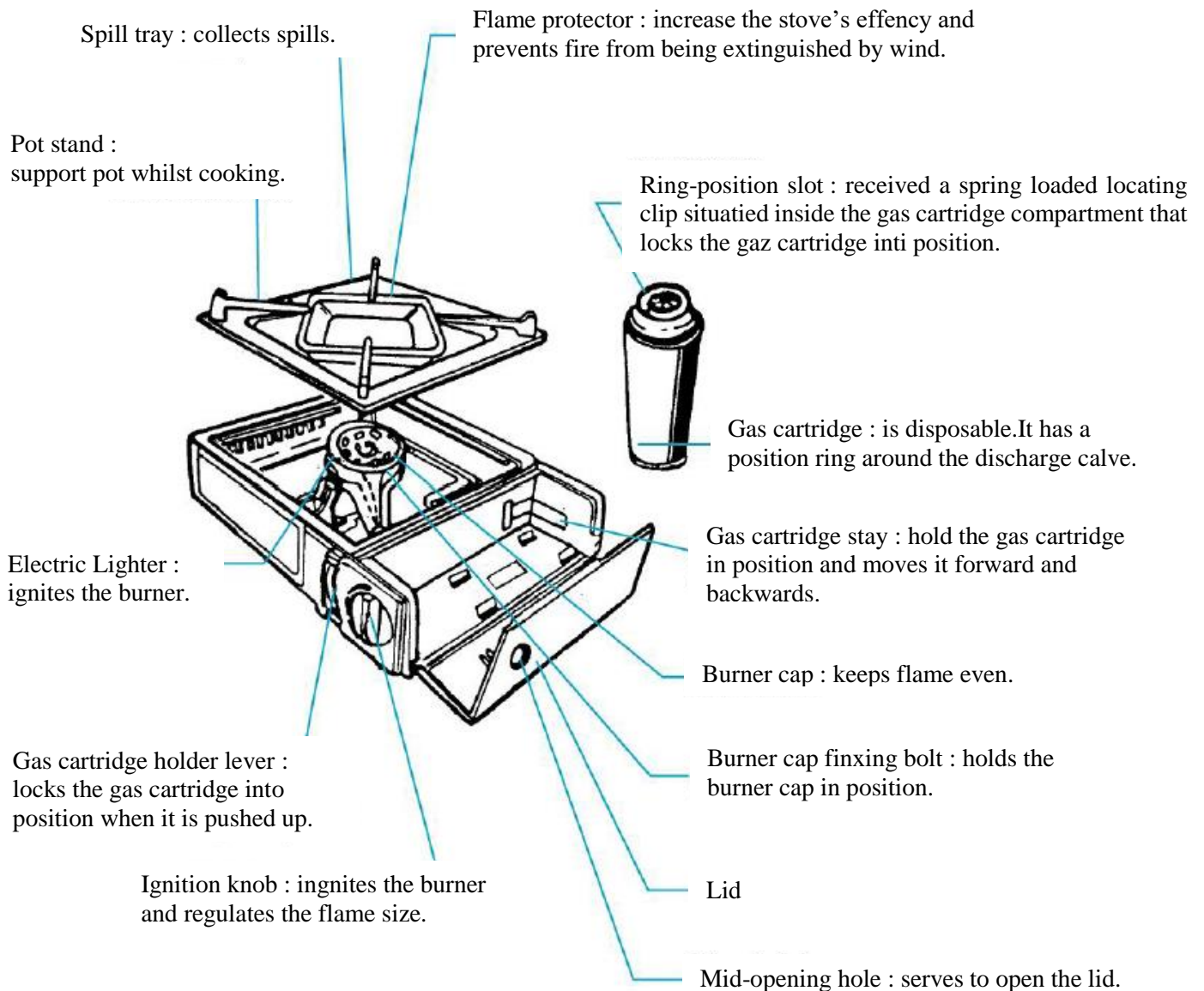

2- OPERATING INSTRUCTIONS

- 1) Turn over the cover surrounding the burner and open the gas lid.
 - The flat part of the cover must face down. The spill tray and the pot stand must face up.
 - To open the lid, insert your finger into the lid-opening hole and pull up.
- 2) Insert the gas cartridge.
 - Position the cartridge's bottom against the gas cartridge stay.
 - The gas cartridge's ringpositioning slot must face upwards.

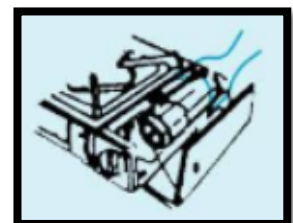
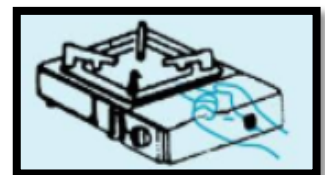

- 3) Push the gas cartridge holder level right down.
 - Check that the spring loaded locating spring is inside the ringpositioning slot.
 - Note : you will not be able to press down the cartridge holder level if the pot stand is not facing upwards (step 1).
- 4) Close the gas cartridge cover.
- 5) Ignite the stove.
 - Turn the ignition knob anticlockwise to the « ON » position until you hear a click.
- 6) Place a cooking pot on the pot stand and regulate the flame
 - You can reduce the flame size by turning the ignition knob clockwise (to the right). Increase the flame size by turning it anticlockwise (to the left).
- 7) Extinguish the flame after cooking.
 - Tur the ignition knob clockwise to the « OFF » position.
- 8) Release the gas cartridge.
 - Lift the gas cartridge holder lever up. Ensure that the lever is in the RELEASE position whilst the stove is not in use.

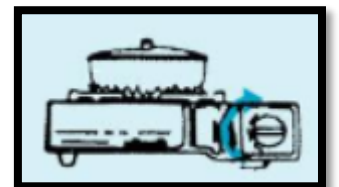
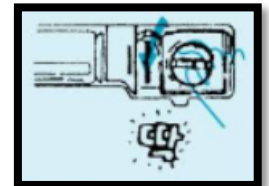
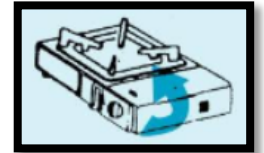

3- SAFETY INSTRUCTIONS



Handle USE CAS CARTRIDGE with care

Do not throw used Gas cartridge into fire, not place it next to fire, it can explode. Punch a hole in the used gas cartridge with a nail or other sharp object before discarding it.



Prevent boiling liquids from overheating

If a pot accidentally overflows into the burner, switch the stove off and wipe it with a dry cloth. If required, wash the burner with laundry soap firt.



Use the stove only for cooking

The stove has been designed for cooking. Any other use such as drying of clothes or igniting of coal may cause a fire.



Stay clam in case of an accident

Turn the ignition knob clockwise to the « OFF » position and lift the gas cartridge holder lever upwards.



Do not cause over heating

A large pot placed over a range of sloves may cause over heating.

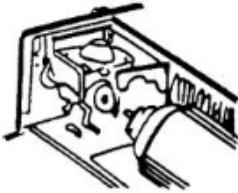

Inspect the stove for gas leaks

Ensure that the gas cartridge valve is seated correctly and the spring loaded locating clip fits firmly in the ring-positioning slot of the cartridge.

Do not use an appliance with damaged or worn gaskets.

Pay attention to noises and odours indicating a gas leak. Gas leaks are a major risk. Do not use the stove if it leaks, is damaged or malfunctions.

Do not modify the appliance

CAUTIONS FOR USE GAS CARTRIDGE

1. Read the caution printed on the gas cartridge before using.
2. Don't put the gas cartridge in burning sun or near by the fire. It shall be put on a shady place.
3. Changing gas cartridge should be done outside, far from flame, ignition flame, electrical device and other person.
4. Don't throw the gas cartridge heavily.
5. Use only "BUTANE" gas cartridges type CP250, A4 or MSF-1A. It may be dangerous to use other types of gas cartridges.
6. Make sure that the gaskets between the appliance and the gas cartridge are present and in good condition before attaching it.
7. Don't refill the gas cartridge, it's dangerous.
8. Keep the gas cartridge away from children.

4- OPERATING TIPS



Select place sheltered from wind

Wind reduces efficiency of the stove and may extinguish flames.



Outdoor use

Select a place in the shade, away from direct sunrays. Place the stove on a solid fire resistance basis isolating the stove from sandy soils.

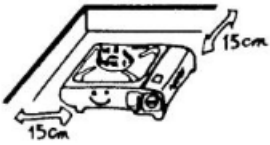

Choose a fire place

Avoid places susceptible for fire such as places near inflammable materials and goods or under shelves. Keep the stove at least 15 cm away from walls in any direction.



Note : Position the spill tray and the ignition lever correctly

The spill tray / pot stand has to face up and the ignition lever has to be in its « OFF » position before the gas cartridge may be locked into the working position. If any of these two conditions are met, the gas cartridge holder lever will not move down.

Standard :

- Type..... Portable gas stove
- Model.....016467 / JY-500A
- Size..... 343 x 275 x 82 mm
- Weight (excl. the gas cartridge)..... 1,86 kg
- Fuel..... Butane
- Gas consumption.....155g / h
- Burner power.....2,2 kW



Manual instrucciones

1- LAS PIEZAS Y SUS FUNCIONES

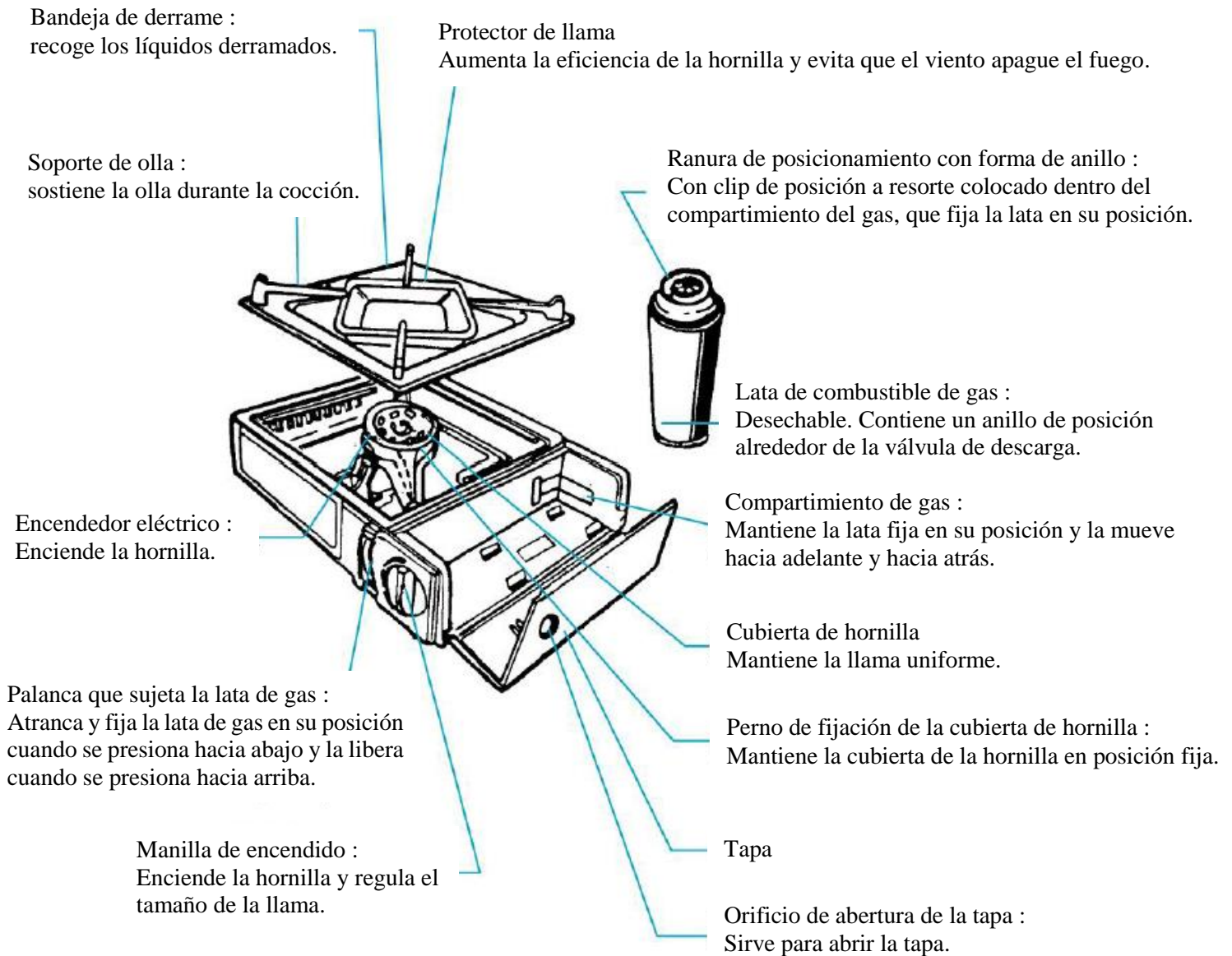

2- INSTRUCCIONES DE USO

- 1) Gire hacia un lado la cubierta de la hornilla y abra la tapa del gas.
 - La parte plana de la cubierta debe mirar hacia abajo. La bandeja de derrame y el soporte de olla deben mirar hacia arriba.
 - Para abrir la tapa, inserte un dedo en el orificio de abertura de la tapa y tire hacia arriba.
- 2) Inserte la lata de gas.
 - Coloque la parte inferior de la lata en el compartimiento de gas.
 - La ranura de posicionamiento con forma de anillo de la lata de gas debe mirar hacia arriba.

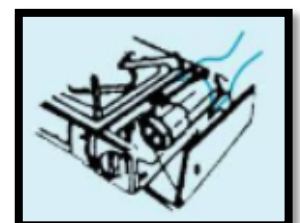
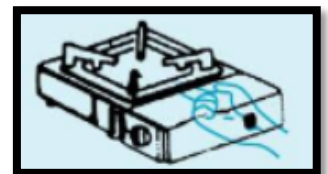

- 3) Presione la palanca que sujeta la lata de gas hacia abajo.
 - Asegúrese de que el clip de posición a resorte haya quedado dentro de la ranura de posicionamiento con forma de anillo.
 - Nota: No podrá presionar la palanca que sujeta la lata hacia abajo si el soporte de olla no está mirando hacia arriba (Paso 1).
- 4) Cierre la cubierta de la lata de gas
- 5) Encienda la hornilla
 - Gire la manilla de encendido en sentido contrario a las agujas del reloj hacia la posición de “ON” y hasta escuchar un clic.
- 6) Coloque una olla en el soporte de olla y regule la llama
 - Puede reducir el tamaño de la llama girando la manilla de encendido en el sentido de las agujas del reloj, así como aumentar el tamaño de la llama girando la manilla en sentido contrario a las agujas del reloj.
- 7) Apague la llama después de cocinar
 - Gire la manilla de encendido en el sentido de las agujas del reloj, hacia la posición de “OFF”.
- 8) Libere la lata de combustible a gas
 - Levante la palanca que sujeta la lata de gas hacia arriba. Asegúrese de que la palanca está en posición “RELEASE” (Liberar) cuando no esté usando la hornilla.

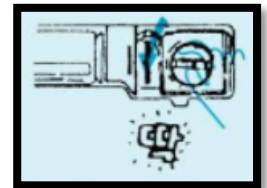

3- INSTRUCCIONES DE SEGURIDAD



Manipule la lata de gas con cuidado

No tire latas de gas gastadas al fuego, ni las coloque cerca del mismo, ya que podrían explotar.

Perfore la lata de gas gastada con un clavo u objeto afilado antes de tirarla.



Evite el sobrecalentamiento de los líquidos hirviendo

Si el líquido de una olla accidentalmente rebosa y cae sobre la hornilla, apague la cocina y límpiela con un trapo seco.

Si fuera necesario, lave primero la hornilla con jabón.



Use la cocina portátil solo para cocinar

La cocina se ha diseñado para cocinar. Cualquier otro uso, como secar ropa o encender carbón, podría causar un incendio.



Mantenga la calma en caso de accidente

Gire la manilla de encendido en el sentido de las agujas del reloj hacia la posición de "OFF" y levante la palanca que sujeta la lata de gas hacia arriba.



Evite el sobrecalentamiento

Una olla grande colocada sobre varios fuegos podría causar sobrecalentamiento.

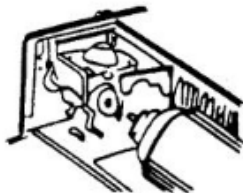

Inspeccione la cocina portátil para asegurarse de que no hay fugas de gas

Asegúrese de que la válvula de la lata de gas está correctamente colocada y que el clip de posición a resorte está fijado en la ranura de posicionamiento con forma de anillo de la lata.

No utilice una unidad con juntas dañadas o desgastadas.

Preste atención a los ruidos y olores que indican una fuga de gas. Las fugas de gas son un grave peligro. No utilice la estufa si tiene fugas, está dañada o funciona mal.

No modifique el aparato.

PRECAUCIONES SOBRE EL USO DEL CARTUCHO DE GAS

1. Lea las instrucciones impresas en el cartucho de gas antes de usarlo.
2. Mantenga el cartucho de gas alejado del sol y el fuego. Debe mantenerse a la sombra.
3. El cambio de cartuchos de gas debe hacerse al aire libre, lejos de llamas, de puntos de ignición, de dispositivos eléctricos y de otras personas.
4. No tire del cartucho de gas con demasiada fuerza.
5. Utilice únicamente cartuchos de gas "BUTANO" tipo CP250, A4 o MSF-1A. Puede ser peligroso utilizar otros tipos de cartuchos de gas.
6. Asegúrese de que las juntas entre el aparato y el cartucho de gas están presentes y en buen estado antes de colocarlo.
7. No rellene el cartucho de gas, es peligroso.
8. Mantenga el cartucho de gas alejado de los niños.

4- CONSEJOS DE USO



Seleccione un lugar resguardado del viento

El viento reduce la eficiencia de la cocina portátil y puede apagar la llama.



Utilice la cocina portátil en exteriores

Seleccione un lugar a la sombra, lejos de los rayos solares directos.

Coloque la cocina en una base sólida resistente al fuego, lejos de terrenos arenosos.

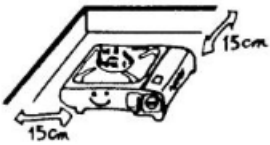

Elija un lugar seguro contra incendios

Evite lugares que puedan provocar incendios, como lugares cerca de materiales o artículos inflamables, o colocar la cocina portátil en una estantería.

Mantenga la cocina portátil al menos 15 cm alejada de paredes en cualquier dirección.



Nota: Posicione la bandeja de derrame y la palanca de encendido correctamente

La bandeja de derrame y el soporte de olla deben estar colocados hacia arriba y la palanca de encendido debe estar en posición de “OFF” antes de insertar la lata de gas en su posición de uso.

Si no se cumplen estas dos condiciones, la palanca que sujeta la lata de gas no se desplazará hacia abajo.

Estándar:

- Tipo.....Cocina portátil a gas
- Modelo.....016467 / JY-500A
- Tamaño.....343 x 275 x 82 mm
- Peso (sin incluir la lata y la caja).....1,86 kg
- Combustible.....Gas butano
- Consumo de gas155g / h
- Potencia del quemador2,2 kW

Importé par / Imported by :

SUNROAD LEISURE
20 rue Pierre de Fermat
ZA Caumont II
11200 Lézignan Corbières - FRANCE

Service Consommateurs / Consumer service : 04-68-44-16-24